

BLAUPUNKT
Manuel d'utilisation



Enjoy it.

Écouteurs

Consignes de sécurité

Lisez les consignes de sécurité avant d'utiliser votre appareil et les conserver pour toute référence future.

- Cet appareil ne doit pas être utilisé par des personnes (y compris des enfants) dont les capacités physiques, sensorielles ou mentales sont diminuées. Les personnes qui n'ont pas lu le présent manuel, à moins qu'elles n'aient reçu des explications de la part d'une personne responsable de leur sécurité et de leur supervision, ne doivent pas utiliser cet appareil.
- Les enfants doivent être surveillés afin qu'ils ne puissent pas jouer avec cet appareil.
- L'appareil doit toujours être facilement accessible.
- L'appareil ne doit être exposé ni au ruissellement ni à la projection d'eau.
- Aucun objet rempli de liquide, un vase par exemple, ne doit être placé au-dessus de l'appareil.
- Laissez un minimum d'espace libre de 10 cm autour de l'appareil pour garantir une bonne ventilation d'air.
- Aucune source de flamme nue, telle que des bougies allumées, ne doit être placée sur l'appareil.
- L'appareil est destiné à être utilisé uniquement sous un climat tempéré.
- Une écoute prolongée à volume maximal d'un appareil audio portable peut endommager l'ouïe de l'utilisateur et causer des troubles auditifs (surdit  temporaire ou permanente, bourdonnements d'oreille, acouph ne, hyperacousie).
- Il est donc fortement recommand  de ne jamais  couter un appareil audio portable   volume  lev , mais   volume moyen sans toutefois d passer une heure par jour.
- **ATTENTION** : Il y a un risque d'explosion si la batterie n'est pas remplac e correctement ou n'est pas remplac e par une batterie du m me type ou de type  quivalent.
- La batterie ne doit pas  tre expos e   une source de chaleur excessive telle que les rayons directs du soleil, une flamme, etc.
- Diff rents types de batteries ou des batteries neuves et usag es ne doivent pas  tre utilis es en m me temps.
- La batterie doit  tre install e en respectant les polarit s.
- Si la batterie est  puis e, elle doit  tre retir e de l'appareil.
- Toute batterie us e doit  tre mise au rebut de fa on appropri e. Utilisez toujours les poubelles de collecte sp cifiques (consultez votre revendeur) pour prot ger l'environnement.
- La batterie de cet appareil ne doit pas  tre remplac e par l'utilisateur, mais uniquement par le fabricant, le service apr s-vente ou une personne qualifi e.

   TEINDRE DANS DES ZONES R GLEMENT ES

 teignez l'appareil lorsque son utilisation n'est pas autoris e ou risque de provoquer des interf rences ou des dangers, par exemple dans les avions,   proximit  d' quipements

médicaux, de réservoirs de carburants, de produits chimiques et de zones où sont utilisés des explosifs.

LA SÉCURITÉ ROUTIÈRE AVANT TOUT

Consultez les lois et réglementations en vigueur concernant l'utilisation de cet appareil dans les régions où vous allez utiliser un véhicule.

- Ne touchez pas à l'appareil pendant la conduite.
- Concentrez toute votre attention sur la conduite.
- Les signaux radio peuvent affecter certains systèmes électroniques de votre véhicule tels que le système audio stéréo et les équipements de sécurité.

INTERFÉRENCES

Tous les appareils sans fil peuvent subir des interférences susceptibles d'avoir une incidence sur leurs performances.

Tous nos appareils sont conformes aux normes et réglementations internationales et nationales, le cas échéant, visant à limiter l'exposition des utilisateurs aux champs électromagnétiques. Ces normes et réglementations ont été adoptées après la réalisation de nombreuses recherches scientifiques approfondies. Ces recherches n'ont établi aucun lien entre l'utilisation d'un appareil portable et les effets nocifs pour la santé humaine si l'appareil est utilisé conformément aux normes et réglementations applicables.

PERSONNEL HABILITÉ

Seul un personnel qualifié est habilité à réparer ce produit.

ACCESSOIRES

N'utilisez que des batteries, chargeurs et autres accessoires compatibles avec cet appareil. Ne raccordez jamais de produits incompatibles.

ENFANTS

Conservez votre appareil dans un endroit sûr, hors de la portée des jeunes enfants.

Cet appareil comprend de petites pièces qui peuvent présenter un risque d'étouffement pour les jeunes enfants.

Spécifications

Tension nominale : DC 5V $\overline{=}$ 1A
Consommation maximale : 5mW
Batterie Li-Ion : 200mAh / 2x30mAh
Puissance sonore : 3mW
Puissance d'émission maximale : 3.16mW
Fréquence radio : 2402-2480MHz
Gamme de fréquences : 20Hz-20KHz
Version compatible avec Bluetooth : 5.0
Distance à laquelle Bluetooth reste connecté : 10m
Durée de la musique : environ 3-4 heures
Temps de chargement : 1 heure
Taille : 44 x 21 x 56mm

Présentation du produit

[Multi] L Zone tactile

- On/Off
- Play / Pause
- Chanson précédente
- Baisser le volume
- Répondre/ Raccrocher/ Rejeter l'appel
- Activer/Désactiver Siri

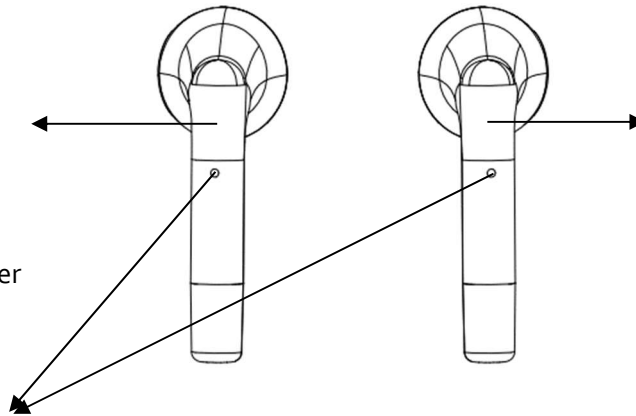

[Multi] R Zone tactile

- On/Off
- Play / Pause
- Chanson suivante
- Augmenter le volume
- Répondre/ Raccrocher/ Rejeter l'appel
- Activer/Désactiver Siri

Indicateur LED

Port de charge TYPE C-USB (en dessous)

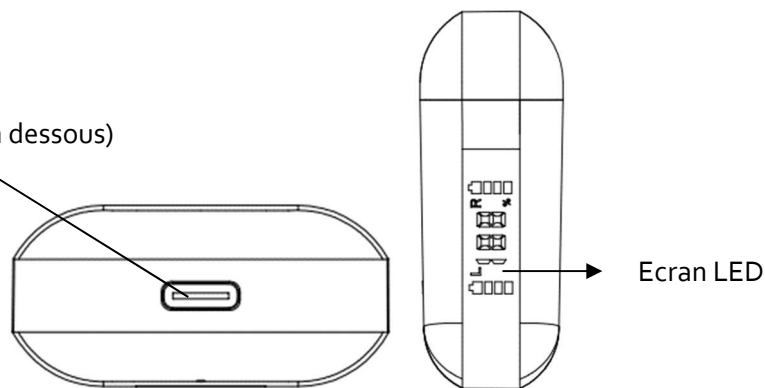

Ecran LED

Utilisation du produit

1. Appairage Bluetooth

Ouvrez le boîtier, sortez les écouteurs et allez dans les paramètres Bluetooth de votre appareil mobile afin de rechercher le BLP4986.

Remarque : Une fois appairé, les écouteurs se connecteront automatiquement dès lors qu'ils seront retirés du boîtier, s'ils ne se connectent pas, merci de répéter la manœuvre précédente.

Replacer les écouteurs dans leur boîtier afin de les déconnecter. Sortez l'écouteur droit ou gauche afin qu'il s'allume et se connecte automatiquement à votre appareil mobile.

2. Charge

L'écran sur le côté affiche le pourcentage de charge du boîtier.

Pour les écouteurs, lors de la charge, les LED à l'intérieur du boîtier s'allument en rouge jusqu'à la charge.

3. On/Off

Lorsque les écouteurs sont sortis de leur boîtier, ils s'allument et ils s'éteignent lorsque vous les sortez/replacez dans ce dernier. Ils se chargent alors automatiquement lorsqu'ils sont replacés dans le boîtier.

Une longue pression de 5s vous permettra d'éteindre les écouteurs. Dès lors vous pouvez les allumer individuellement en appuyant 5s sur l'un des écouteurs.

4. Écouter la musique

1 x pression courte pour démarrer/mettre en pause la musique.

Longue pression 2s sur l'écouteur droit pour la chanson suivante.

Longue pression 2s sur l'écouteur gauche pour la chanson précédente.

2 x pressions courtes sur l'écouteur droit pour augmenter le volume.

2 x pressions courtes sur l'écouteur gauche pour diminuer le volume.

3 x pressions courtes sur l'un des écouteurs (droit ou gauche) pour activer/désactiver Siri.

4 x pressions courtes sur l'un des écouteurs (droit ou gauche) pour recomposer le dernier numéro.

5. Appels

1 x pression courte sur l'un des écouteurs (droit ou gauche) pour répondre à un appel.

1 x pression courte sur l'un des écouteurs (droit ou gauche) pour terminer un appel.

Longue pression sur l'un des écouteurs (droit ou gauche) pour rejeter un appel.

Déclaration de conformité UE

Par la présente, Dag Technologie® déclare que cet appareil est conforme aux exigences essentielles et aux autres dispositions pertinentes de la directive 2014/53/UE. La déclaration de conformité peut être consultée à l'adresse suivante :

http://www.mms-support.net/OTA/ECD_DAG_BLP4986-001.pdf

Conformément à la directive européenne 2012/19/UE sur la mise au rebut des déchets d'équipements électriques et électroniques (DEEE), les appareils électriques usés ne doivent pas être jetés avec les déchets non triés. Ces appareils usés doivent être collectés séparément des déchets ménagers pour optimiser la récupération et le recyclage de leurs composants dans le but de réduire les effets négatifs sur la santé humaine et sur l'environnement. Le symbole de « poubelle barrée d'une croix » indique que ces produits doivent être collectés et mis au rebut séparément des ordures ménagères.



Pour éviter d'endommager votre ouïe, n'écoutez pas à volume élevé pendant de longues périodes.

Importé par Dag Technologie®

79/81 Ancienne Route Nationale 7

69570 Dardilly

FRANCE

www.blaupunkt.com

Enjoy it.

Dag Technologie®
79/81 Ancienne Route Nationale 7
69570 Dardilly – France