

BLAUPUNKT

Manuel d'utilisation



Enjoy it.

Écouteurs sans fil

Consignes de sécurité

Lisez les consignes de sécurité avant d'utiliser votre appareil et les conserver pour toute référence future.

- Cet appareil ne doit pas être utilisé par des personnes (y compris des enfants) dont les capacités physiques, sensorielles ou mentales sont diminuées. Les personnes qui n'ont pas lu le présent manuel, à moins qu'elles n'aient reçu des explications de la part d'une personne responsable de leur sécurité et de leur supervision, ne doivent pas utiliser cet appareil.
- Les enfants doivent être surveillés afin qu'ils ne puissent pas jouer avec cet appareil.
- L'appareil doit toujours être facilement accessible.
- L'appareil ne doit être exposé ni au ruissellement ni à la projection d'eau.
- Aucun objet rempli de liquide, un vase par exemple, ne doit être placé au-dessus de l'appareil.
- Laissez un minimum d'espace libre de 10 cm autour de l'appareil pour garantir une bonne ventilation d'air.
- Aucune source de flamme nue, telle que des bougies allumées, ne doit être placée sur l'appareil.
- L'appareil est destiné à être utilisé uniquement sous un climat tempéré.
- Une écoute prolongée à volume maximal d'un appareil audio portable peut endommager l'ouïe de l'utilisateur et causer des troubles auditifs (surdit  temporaire ou permanente, bourdonnements d'oreille, acouph ne, hyperacousie).
- Il est donc fortement recommand  de ne jamais  couter un appareil audio portable   volume  lev , mais   volume moyen sans toutefois d passer une heure par jour.
- **ATTENTION** : Il y a un risque d'explosion si la batterie n'est pas remplac e correctement ou n'est pas remplac e par une batterie du m me type ou de type  quivalent.

- La batterie ne doit pas être exposée à une source de chaleur excessive telle que les rayons directs du soleil, une flamme, etc.
- Différents types de batteries ou des batteries neuves et usagées ne doivent pas être utilisées en même temps.
- La batterie doit être installée en respectant les polarités.
- Si la batterie est épuisée, elle doit être retirée de l'appareil.
- Toute batterie usée doit être mise au rebut de façon appropriée. Utilisez toujours les poubelles de collecte spécifiques (consultez votre revendeur) pour protéger l'environnement.
- La batterie de cet appareil ne doit pas être remplacée par l'utilisateur, mais uniquement par le fabricant, le service après-vente ou une personne qualifiée.

À ÉTEINDRE DANS DES ZONES RÉGLEMENTÉES

Éteignez l'appareil lorsque son utilisation n'est pas autorisée ou risque de provoquer des interférences ou des dangers, par exemple dans les avions, à proximité d'équipements médicaux, de réservoirs de carburants, de produits chimiques et de zones où sont utilisés des explosifs.

LA SÉCURITÉ ROUTIÈRE AVANT TOUT

Consultez les lois et réglementations en vigueur concernant l'utilisation de cet appareil dans les régions où vous allez utiliser un véhicule.

- Ne touchez pas à l'appareil pendant la conduite.
- Concentrez toute votre attention sur la conduite.
- Les signaux radio peuvent affecter certains systèmes électroniques de votre véhicule tels que le système audio stéréo et les équipements de sécurité.

INTERFÉRENCES

Tous les appareils sans fil peuvent subir des interférences susceptibles d'avoir une incidence sur leurs performances.

Tous nos appareils sont conformes aux normes et réglementations internationales et nationales, le cas échéant, visant à limiter l'exposition des utilisateurs aux champs électromagnétiques. Ces normes et réglementations ont été adoptées après la réalisation

de nombreuses recherches scientifiques approfondies. Ces recherches n'ont établi aucun lien entre l'utilisation d'un appareil portable et les effets nocifs pour la santé humaine si l'appareil est utilisé conformément aux normes et réglementations applicables.

PERSONNEL HABILITÉ

Seul un personnel qualifié est habilité à réparer ce produit.

ACCESSOIRES

N'utilisez que des batteries, chargeurs et autres accessoires compatibles avec cet appareil. Ne raccordez jamais de produits incompatibles.

ENFANTS

Conservez votre appareil dans un endroit sûr, hors de la portée des jeunes enfants. Cet appareil comprend de petites pièces qui peuvent présenter un risque d'étouffement pour les jeunes enfants.

Spécifications

Tension nominale : DC 5V \equiv 500mA

Consommation maximale : 2,5W

Batterie Li-Po : 300mAh / 2x20mAh

Puissance sonore : 2 x 2.5mW

Puissance d'émission maximale : 1,43mW

Fréquence radio : 2402MHz-2480MHz

Gamme de fréquences : 20Hz-20KHz

Version compatible avec Bluetooth : 5.1

Distance à laquelle Bluetooth reste connecté : 10m

Durée de la musique : environ 2-3 heures

Temps de chargement : 1-2 heures

Taille : 85 x 32 x 47mm

Présentation du produit

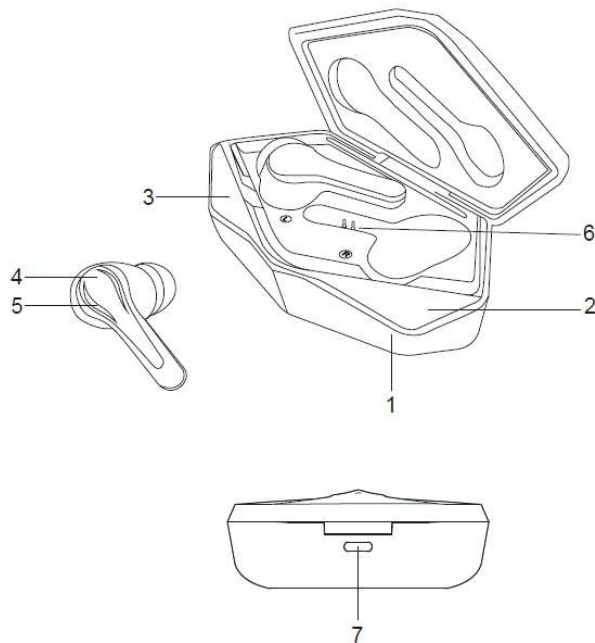

1. Boîtier de charge

2 & 3. Voyant LED

4. Zone tactile, il permet de contrôler toutes les fonctions de l'écouteur.

5. Indicateur LED de l'écouteur

6. Port de chargement de l'écouteur

7. Port de type C

Fonctionnement

1-Mise sous tension et appairage : Retirer les écouteurs de leur boîtier, les écouteurs se mettent sous tension et s'apparient automatiquement. Les LED des écouteurs clignotent en vert rapidement.

Rechercher dans les paramètres Bluetooth de votre téléphone portable, l'appareil "BLP1997" et cliquez dessus. Les LED clignotent environ toutes les 5s.

Lorsque les écouteurs sont éteints et sortis de leur boîtier, appuyez longuement sur la zone tactile pour les allumer.

2-Mise hors tension : Placer l'écouteur dans le boîtier, il s'éteint ou appuyez longuement sur la zone tactile pour l'éteindre.

3-Double clic sur l'écouteur gauche pour la chanson précédente, double clic sur l'écouteur droit pour la chanson suivante.

4-Cliquer et maintenir 2s la zone tactile de l'écouteur gauche pour diminuer le volume. Cliquez et maintenir 2s la zone tactile de l'écouteur droit pour augmenter le volume.

5-Pause/Lecture : Cliquez une fois sur l'un des écouteurs pour mettre en pause / lecture.

6-Double clic sur l'un des écouteurs pour décrocher / raccrocher.

7- Appuyez pendant 2s sur l'un des écouteurs pour rejeter l'appel.

8-L'écouteur s'éteint après 3 minutes sans connexion Bluetooth.

9-Mode jeu : triple-cliquez sur l'un des écouteurs pour passer en mode jeu, puis revenez au mode musique de la même manière. Les LED des écouteurs clignotent lentement en vert toutes les 3 secondes

Chargement :

Placer vos écouteurs dans le boîtier de les recharger.

Chargement de l'écouteur : Les écouteurs s'allument en vert. Les lumières s'éteignent lorsque la charge est complète.

Chargement de la base : Le côté droit de la base clignote en vert. Les lumières s'éteignent lorsque la charge est complète.

Lorsque la batterie du boîtier est faible, insérez le câble de type C dans le port de chargement et connecter-le à un adaptateur (non inclus) ou à une autre source d'alimentation (Power Bank/PC / etc...)

Déclaration de conformité UE

Par la présente, Dag Technologie® déclare que cet appareil est conforme aux exigences essentielles et aux autres dispositions pertinentes de la directive 2014/53/UE. La déclaration de conformité peut être consultée à l'adresse suivante :

http://www.mms-support.net/OTA/ECD_DAG_BLP1997-002.pdf

Conformément à la directive européenne 2012/19/UE sur la mise au rebut des déchets d'équipements électriques et électroniques (DEEE), les appareils électriques usés ne doivent pas être jetés avec les déchets non triés. Ces appareils usés doivent être collectés séparément des déchets ménagers pour optimiser la récupération et le recyclage de leurs composants dans le but de réduire les effets négatifs sur la santé humaine et sur l'environnement. Le symbole de « poubelle barrée d'une croix » indique que ces produits doivent être collectés et mis au rebut séparément des ordures ménagères.



Pour éviter d'endommager votre ouïe, n'écoutez pas à volume élevé pendant de longues périodes.

Importé par Dag Technologie®

79/81 Ancienne Route Nationale 7

69570 Dardilly

www.blaupunkt.com

Enjoy it.

Dag Technologie®

79/81 Ancienne Route Nationale 7

69570 Dardilly – France